

B-B

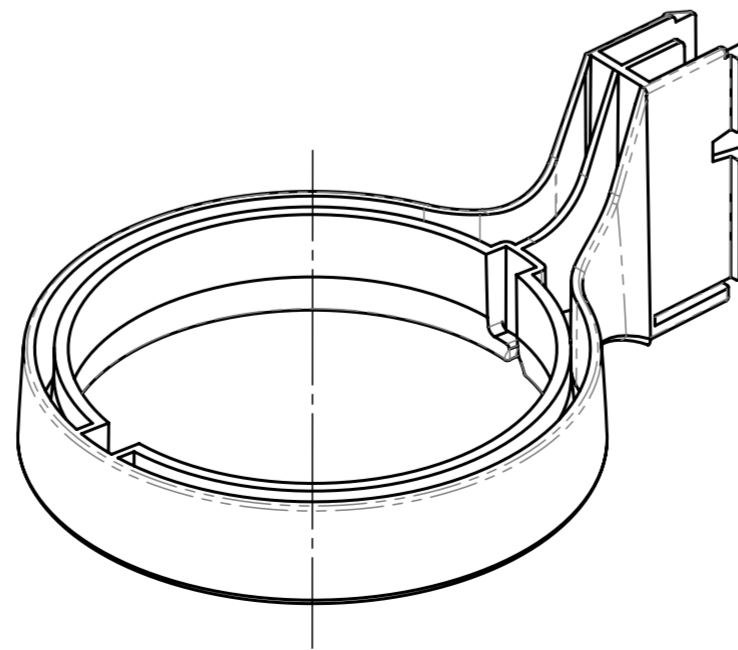
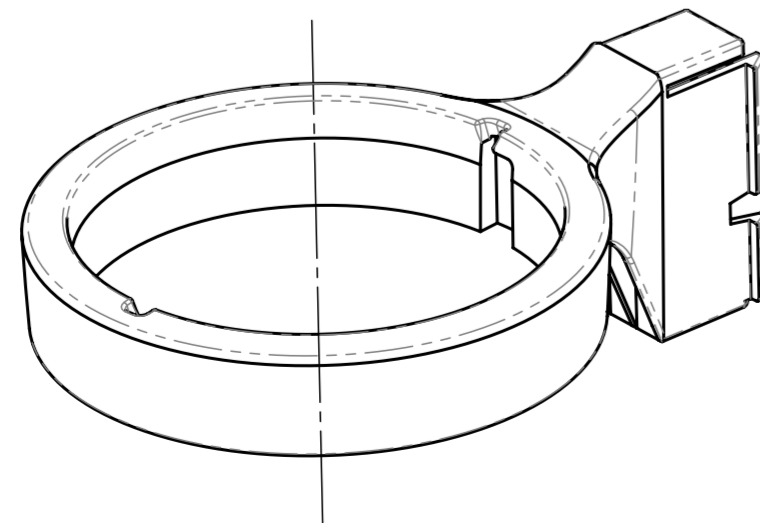
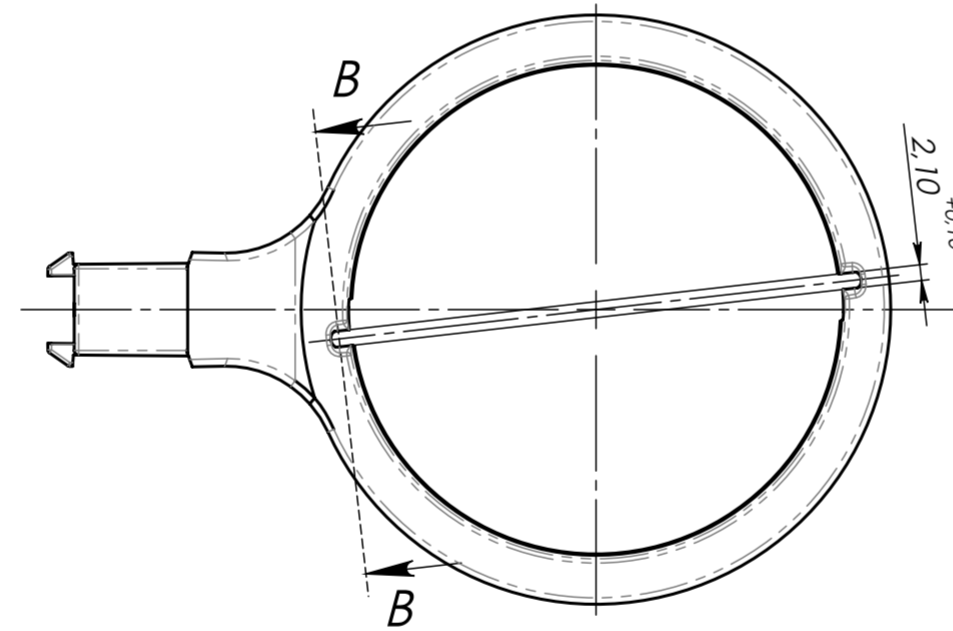
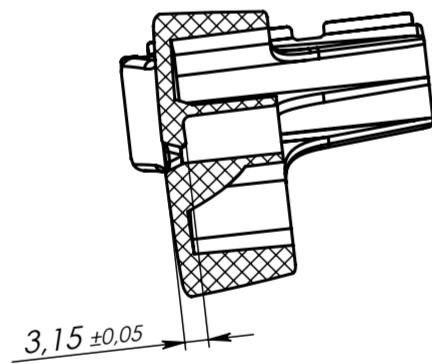

1. Неуказанные литейные уклоны выполнять по 3D модели.  
Not indicated pattern tapers should be made according to 3D model.
2. Неуказанные размеры выполнять по 3D модели.  
Not indicated dimensions should be made according to 3D model.
3. Неуказанные предельные отклонения размеров H12, h12, ±IT14/2.  
Not indicated tolerance should be within H12, h12, ±IT14/2.
4. Отделка поверхностей C (помеченных синим цветом в 3D модели) должна быть выполнена по «Yick Sang»: YS 20020. Наличие следов толкателей, царапин, утяжин и т.п. на этих поверхностях недопустимо.  
Surface finish of C surfaces (marked in blue color in 3D model) should be made according to «Yick Sang»: YS 20020. These surfaces shouldn't have any pusher traces, scratches, shrinkage cavity and the like.
5. Цвет детали выполнить по спецификации заказа.  
The part color should be made according to order specification.
6. Деталь должна соответствовать утвержденному образцу эталону.  
The part should match to approved sample.

					<b>ORIO-001.00.05</b>			
Изм.	Лист	№ докум.	Подп.	Дата	<b>Кронштейн Holder</b>	Лит.	Масса	Масштаб
Rev.	Sheet	Doc. number	Sign.	Data		Lit.	Weight	Scale
Разраб.				19.12.10				1:1
Пров.					Лист	Листов		1
Check. by					Sheet	Total sheets		
Утв.					ABS			
Approv. by								

Инов. № подл. Подп. и дата Взам. инв. № Инв. № дубл. Подп. и дата